

Inductancias trifásicas con filtro de condensador para el filtrado de armónicos a la salida de convertidor, con bimetetal de protección para sobre temperaturas, acabado con resina y barniz anti-flash.



## Características técnicas

Intensidad nominal	10 A
Potencia del motor (en kW)	4 kW / 5,5 CV
Tensión de línea	380 - 460 V
Inductancia (en mH)	2,205 mH (50 Hz)
Caída de tensión (en %)	3% (50 Hz)
Factor térmico de sobrecarga	0,05
Frecuencia	50/60 Hz
Grado de protección	IP-00
Refrigeración	AN
Temperatura ambiente	45 °C
Incremento de temperatura	Clase F - 155 °C
Aislantes	Clase H - 180 °C
Bobinado	Clase HC - 200 °C
Tensión de prueba	3 kV (1 min, 50 Hz)
Normas	IEC/EN/UNE-EN 60076-6, CE
Fijación	Tornillería
Incluye	Protector térmico bimetálico
Peso	5 kg

## Esquema eléctrico

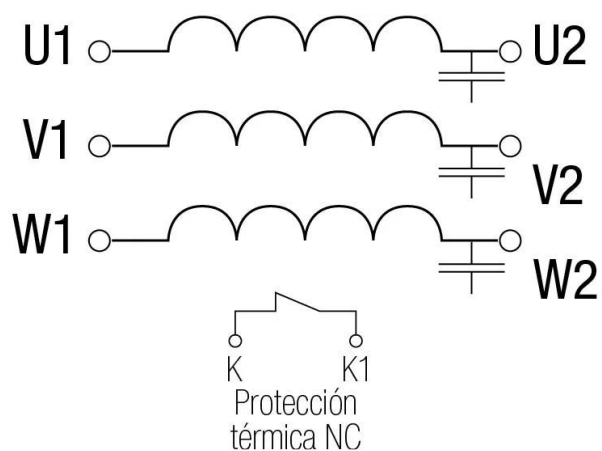

## Dimensiones

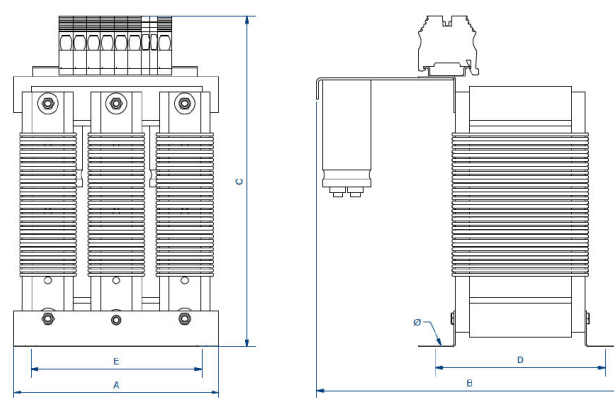

Dimensiones (Ax BxCxDxE): 150x200x185x69x100 mm 6Ø

Inductancias trifásicas con filtro de condensador para el filtrado de armónicos a la salida de convertidor, con bimetalo de protección para sobre temperaturas, acabado con resina y barniz anti-flash.

## Ventajas

---

Inductancia

Acabado en barniz anti-flash, ofreciendo:

- Protección contra ambientes corrosivos
- Aumento del aislamiento eléctrico
- Alto poder de compactación
- Reducción del nivel de ruido
- Aumento de la vida útil del producto

Tensión máxima de salida 2Un (800V)

Clase de seguridad I

Incluye protección térmica contra sobretemperaturas

Posibilidad de fabricación a medida si las especificaciones estándar no son las requeridas

Observaciones técnicas sobre el uso de inductancias de línea:

- Atenuación de los picos de tensión a la salida del convertidor, protegiendo contra el deterioro prematuro de los dieléctricos del motor por este motivo
- Disminución del efecto de reflexión debido a la longitud de los cables entre el convertidor y el motor. Este efecto de reflexión amplifica los valores de tensión en los terminales del motor
- Se aconseja el uso de estas inductancias para longitudes superiores a 50 m desde el variador al motor

## Descargas

---